

ALEX HX10

DE

ENG

ES

IT

PL

RU

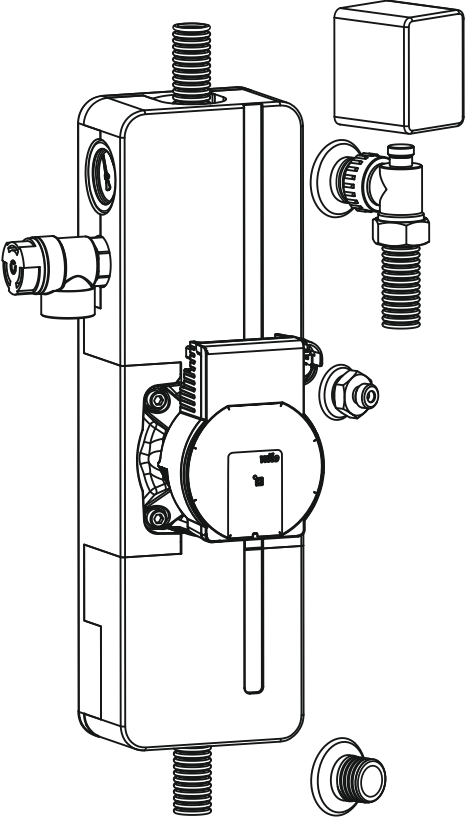

1x

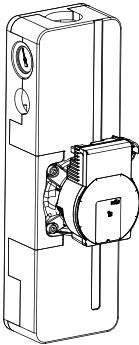

1x



2x



1x

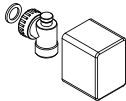

1x



1x

iPWM



1x

230VAC 50 Hz



1 Struktur / Structure / Estructura / Struttura / Budowa / Устройство

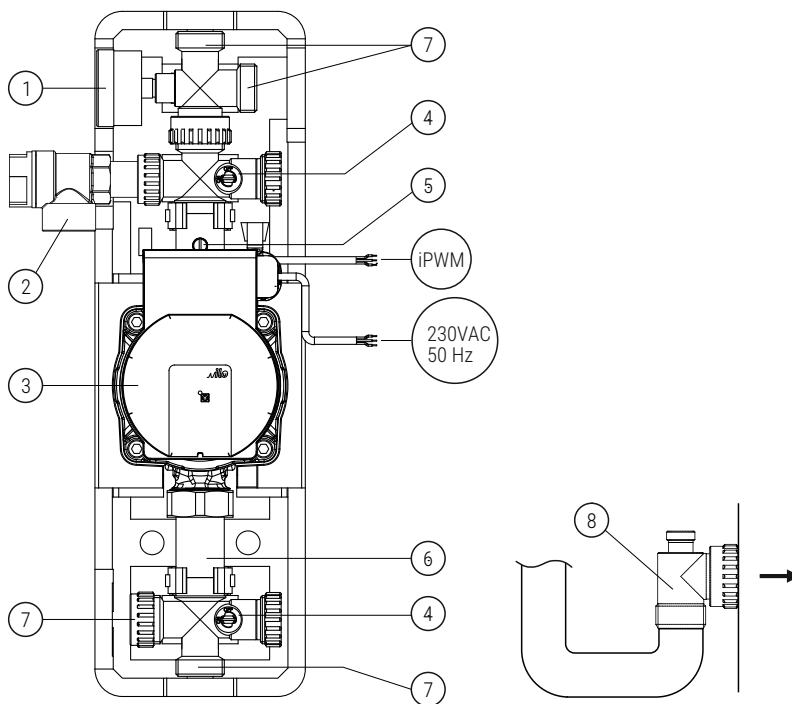

iPWM	<ul style="list-style-type: none"> — iPWM in - braun / brown / marrón / marrone / brązowy / коричневый — GND - blau / blue / azul / blu / niebieski / голубой — iPWM out - Schwarzer / black / negro / nero / czarny / черный
230VAC 50 Hz	<ul style="list-style-type: none"> — L - braun / brown / marrón / marrone / brązowy / коричневый — N - blau / blue / azul / blu / niebieski / голубой — PE - gelb/grün / yellow/green / amarillo/verde / giallo/verde / żółty/zielony / желтый/зеленый
1	Manometer / manometer / manómetro / manometro / manometr / манометр
2	Sicherheitsventil / safety valve / valvula de seguridad / valvola di sicorezza / zawór bezpieczeństwa / предохранительный клапан
3	Pumpe / pump / bomba / pompa / pompa / насос
4	Abflussventil / drain valve / valvula de drenaje / valvola di drenaggio / zawór spustowy / клапан спуска
5	Entlüftungsventil / airvent / válvula de ventilación / valvola di sfiato / zawór odpowietrzający / клапан развоздушивания (воздухоотводчик)
6	Falber Faden / half thread / mezzo filo / valvola a sfera / półśrubunek / половина нити
7	Anschluss 3/4" / connection 3/4" / conexión 3/4" / connessione 3/4" / przyłącze 3/4" / фитинг 3/4"
8	Anschluss mit Entlüftungsventil / connection with venting valve / conexión con válvula de ventilación / collegamento con valvola di sfiato / połączenie z zaworem odpowietrzającym / соединение с вентиляционным клапаном

2 Technische Daten / Technical data / Datos tecnicos / Dati tecnici / Dane techniczne / Технические данные

Nennfläche der im Umlauf befindlichen Kollektoren / Nominal area of the collectors in the circuit / Superficie nominale dei collettori nel circuito / Superficie nominal de colectores en el circuito de circulación / Nominalna powierzchnia kolektorów w obiegu / Номинальная площадь поверхности коллекторов в контуре	10 [m ²]
Abmessungen / dimensions / dimensiones / dimensioni / wymiary / измерение	375 x 115 x 130 [mm]
Gewicht / weight / peso / peso / waga / вес	3,30 [kg]
maximaler Druck / maximum pressure / presión máxima / pressione massima / ciśnienie maksymalne / максимальное давление	6 [bar]

3 Verbindung / Connection / Connexión / Connessione / Podłączenie / Подключение

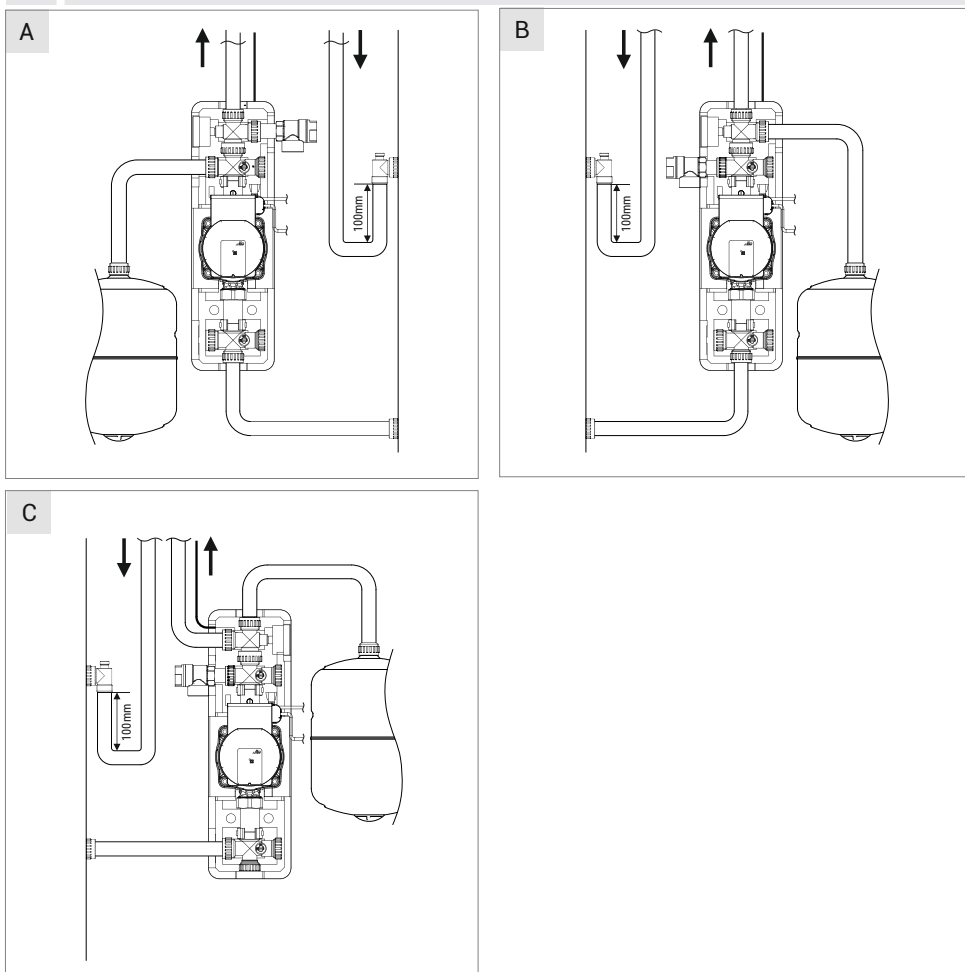

3

Montage / assembly / instalación / Assemblaggio / Montaż / Монтаж

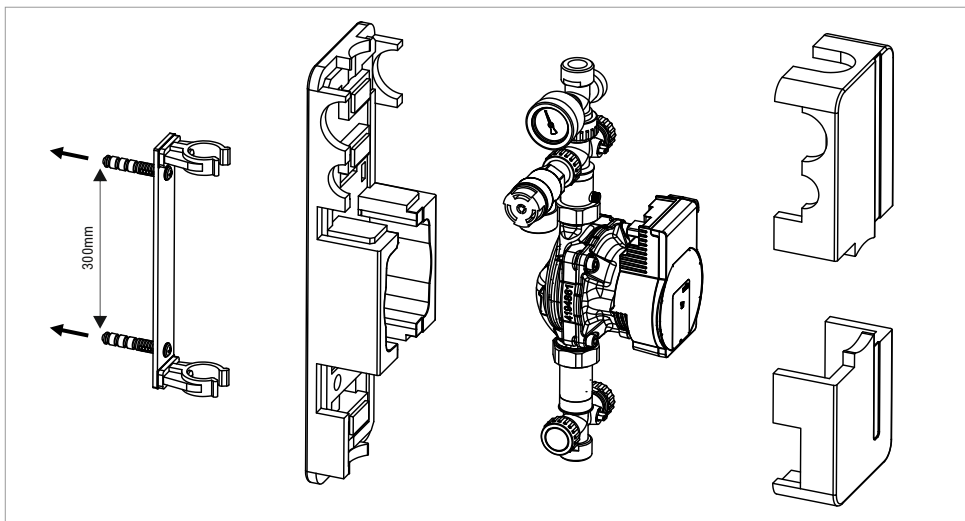

4

Sicherheitsinformationen / Safety informations / Informaciones de seguridad / Informazioni sulla sicurezza / Informacje dotyczące bezpieczeństwa / Информация о безопасности

Dieses Gerät kann von Kindern im Alter von mindestens 8 Jahren und Personen mit Beeinträchtigung der körperlichen oder geistigen Funktionen und Personen ohne Erfahrung und Kenntnis in Bezug auf das Gerät genutzt werden, wenn gewährleistet wird, dass das Gerät gemäß einer Einweisung oder unter Aufsicht verwendet wird, sodass es auf eine sichere Art und Weise genutzt wird und mit der Verwendung verbundene Risiken verstanden werden. Kinder sollten mit diesem Gerät nicht spielen. Unbeaufsichtigte Kinder sollten sich außerdem nicht mit der Reinigung und Wartung des Geräts befassen. Wenn das fest angebrachte Netzkabel beschädigt wird, sollte es beim Hersteller, von einem Service-Mitarbeiter oder durch eine qualifizierte Person ausgetauscht werden, um Gefahren zu vermeiden.

This equipment may be used by children of at least 8 years of age and by persons with reduced physical, sensory or mental capabilities and persons whose experience or knowledge regarding the equipment is limited as long as they are supervised and/or have been given instructions about using the appliance safely and are fully aware of the dangers involved. Children should not play with the equipment. Cleaning and maintenance should not be carried out by children unless they are supervised. To avoid risk, if the power cord is damaged, it should be replaced by the manufacturer or by a service technician or qualified person."

Este equipo puede ser usado por niños mayores de 8 años y personas con capacidades físicas y mentales reducidas, así como por personas sin experiencia y conocimiento del equipo, siempre que se proporcione una supervisión o instrucción sobre el uso seguro del mismo, para que los riesgos asociados se puedan comprender. Los niños no deben jugar con el equipo. Los niños no supervisados no deben realizar la limpieza ni el mantenimiento del equipo. Si el cable de alimentación no desmontable está dañado, deberá ser sustituido por del fabricante o personal del servicio o persona calificada a fin de evitar riesgos.

Il presente prodotto non è destinato all'uso da parte di bambini di età inferiore a 8 anni e persone con ridotte capacità fisiche e mentali nonché persone non esperte e non familiari con l'uso del dispositivo, a meno che sia assicurata la sorveglianza o l'addestramento sull'uso del prodotto in condizioni di sicurezza, affinché i rischi connessi siano ben compresi. I bambini non possono giocare con il prodotto. I bambini senza sorveglianza non possono né pulire né eseguire gli interventi di manutenzione del prodotto. Se il cavo fisso di alimentazione è danneggiato, deve essere sostituito dal produttore o dal dipendente dell'azienda manuttrice specializzata o da una persona qualificata, per evitare qualsiasi rischio.

Niniejszy sprzęt może być użytkowany przez dzieci w wieku co najmniej 8 lat i przez osoby o obniżonych możliwościach fizycznych, umysłowych i osoby o braku doświadczenia i znajomości sprzętu, jeżeli zapewniony zostanie nadzór lub instruktaż odnośnie do użytkowania sprzętu w bezpieczny sposób, tak aby związane z tym zagrożenia były zrozumiałe. Dzieci nie powinny bawić się sprzętem. Dzieci bez nadzoru nie powinny wykonywać czyszczenia i konserwacji sprzętu. Jeżeli przewód zasilający nieodłączalny ulegnie uszkodzeniu, to powinien on być wymieniony u wytwórcy lub u pracownika zakładu serwisowego albo przez wykwalifikowaną osobę w celu uniknięcia zagrożenia.

Данное устройство может использоваться детьми в возрасте не менее 8 лет и лицами с ограниченными физическими и умственными возможностями, а также лицами, которые не обладают опытом эксплуатации и знаниями об оборудовании, при условии, что будет обеспечен контроль или инструктаж, касающийся безопасного использования оборудования, таким образом, чтобы связанные с этим риски были понятны. Не позволяйте детям играть с устройством. Дети не должны выполнять очистку и техническое обслуживание устройства без контроля взрослых. Во избежание опасных ситуаций, замена поврежденного несъемного кабеля питания должна производиться изготовителем, сотрудником сервисной службы или другим квалифицированным специалистом.

5

Inbetriebnahme / Commissioning / Comisionado / Accensione dell'impianto /
Uruchomienie / Зануць

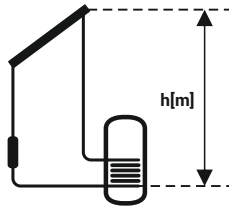

$$p = 1,5[\text{bar}] + h[m] \times 0,1[\text{bar/m}]$$

